

SensoWash® Starck f SensoWash® Starck f Lite Compact Dusch-WC # 650001012004310

| < 378 mm > |

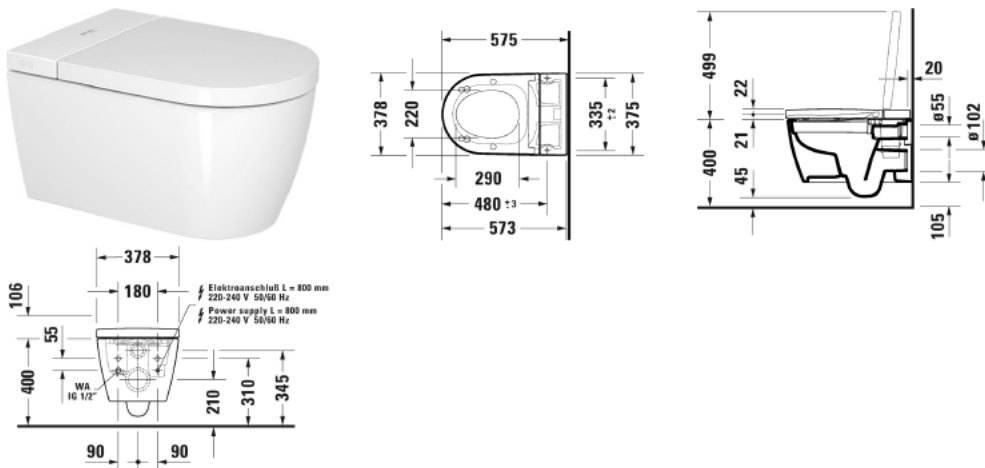

| SensoWash® Starck f Lite Compact Dusch-WC | Größe | Gewicht | Bestellnummer |
|--|---------------|------------------|-----------------|
| Gesäß-, Lady und Komfortdusche, Sitzheizung, Intelligenter Energiesparmodus, Warmluftföhn, Wasser-, Föhn- und Sitztemperatur sowie Duschstabposition und Duschstrahlintensität individuell einstellbar, Automatische Entleerung bei längerem Nichtgebrauch, Entkalkungsfunktion, Nachlicht, rimless, Inklusive Fernbedienung, Tiefspüler, App Steuerung, selbstreinigender Duschstab, Sitz/Deckel Material Thermoplast, mit verdeckten Anschlüssen | | | |
| Farben | | | |
| 00 Weiß | | | |
| Variante | | | |
| 220-240V 50/60Hz, Absicherung nach EN 1717 integriert | 378 x 575 mm | 32,500 Kilogramm | 650001012004310 |
| Infobox | | | |
| Passendes Vorinstallation- bzw. Anschluss-Set je nach verwendetem Vorwandelement wählen | | | |
| Passende Ersatzteile | | | |
| Befestigung für Wand-Bidet und Wand-WC, Ø 12 x 180 mm | Ø 12 x 180 mm | | 006500 |
| Schallschutz-Set für Wand-WC, | | | 005064 |
| Vorinstallationsset in Kombination mit SensoWash, für Vorwandelemente mit waagerechter Trägerkonsole ohne Dusch-WC Vorinstallation/Leerrohr, | | | 005072 |
| Schnittstellen-Set in Kombination mit SensoWash Starck f, für funktionelle Schnittstelle mit DuraSystem Betätigungsplatte A2, | | | 100729 |
| Anschluss-Set in Kombination mit SensoWash Starck f, | | | 100731 |

**SensoWash® Starck f SensoWash® Starck f Lite Compact Dusch-
WC # 650001012004310**

|< 378 mm >|

Alle Zeichnungen enthalten alle notwendigen Maße (mm), die den üblichen Toleranzen unterliegen. Exakte Maße können nur am Produkt abgenommen werden.